

ベースプレート詳細図 S = 1 : 5

本体 :  $\phi 60.5 \times 2.8$   
STK400 溶融亜鉛めっき+焼付塗装

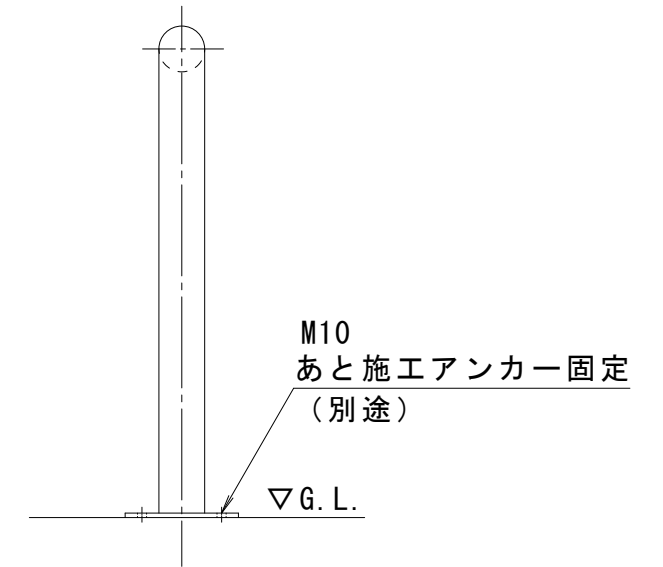
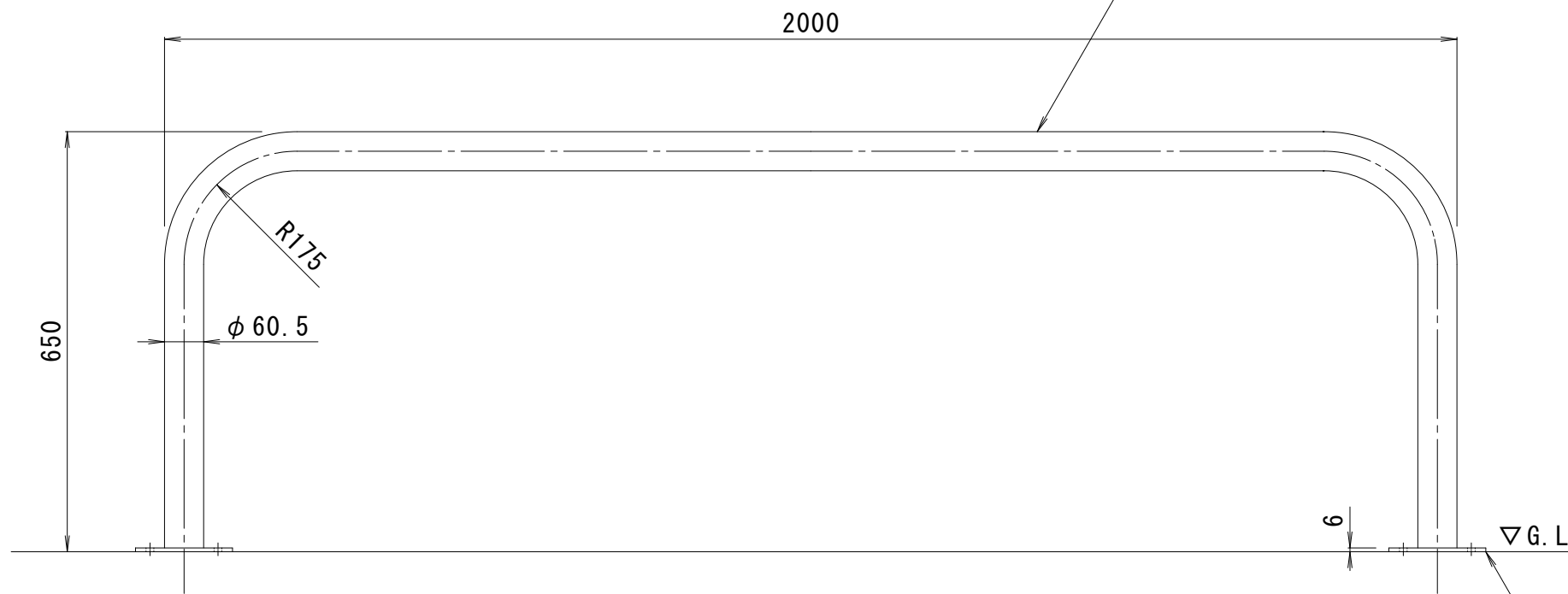

ベースプレート : t=6.0  
SPHC 電気亜鉛めっき+焼付塗装

支柱質量 : 14.5kg/本  
本体色は、黄または白です。  
ご注文の際にご指示ください。

訂 正	年・月・日	内 容	製 図	検 図	工事名称	製 図	検 図	作成年月日	カネソウ株式会社
					図面名称	中西絢音	石川文和	縮尺	
					車止め スチール製 アーチ型 固定式 後付タイプ YB6L20-A			1 : 10	3RU4218