

平面詳細図 S = 1 : 10

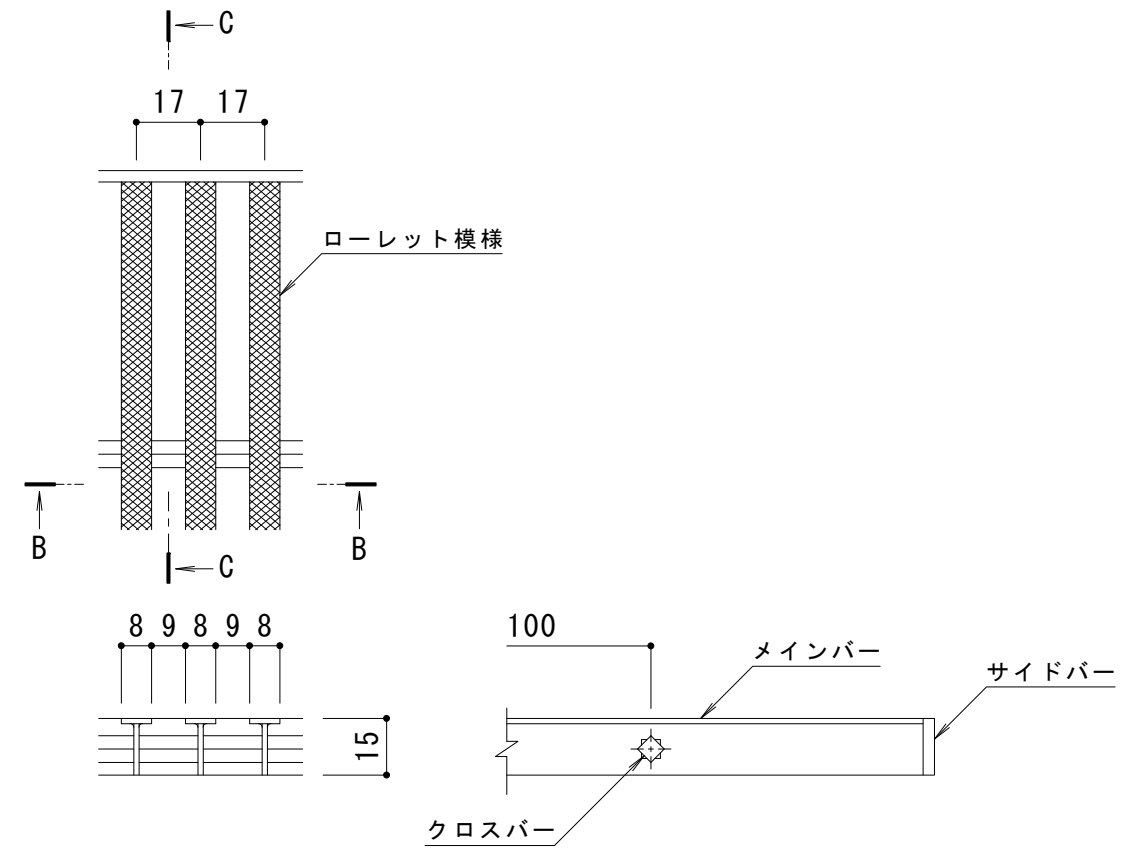

B-B断面図

C-C断面図

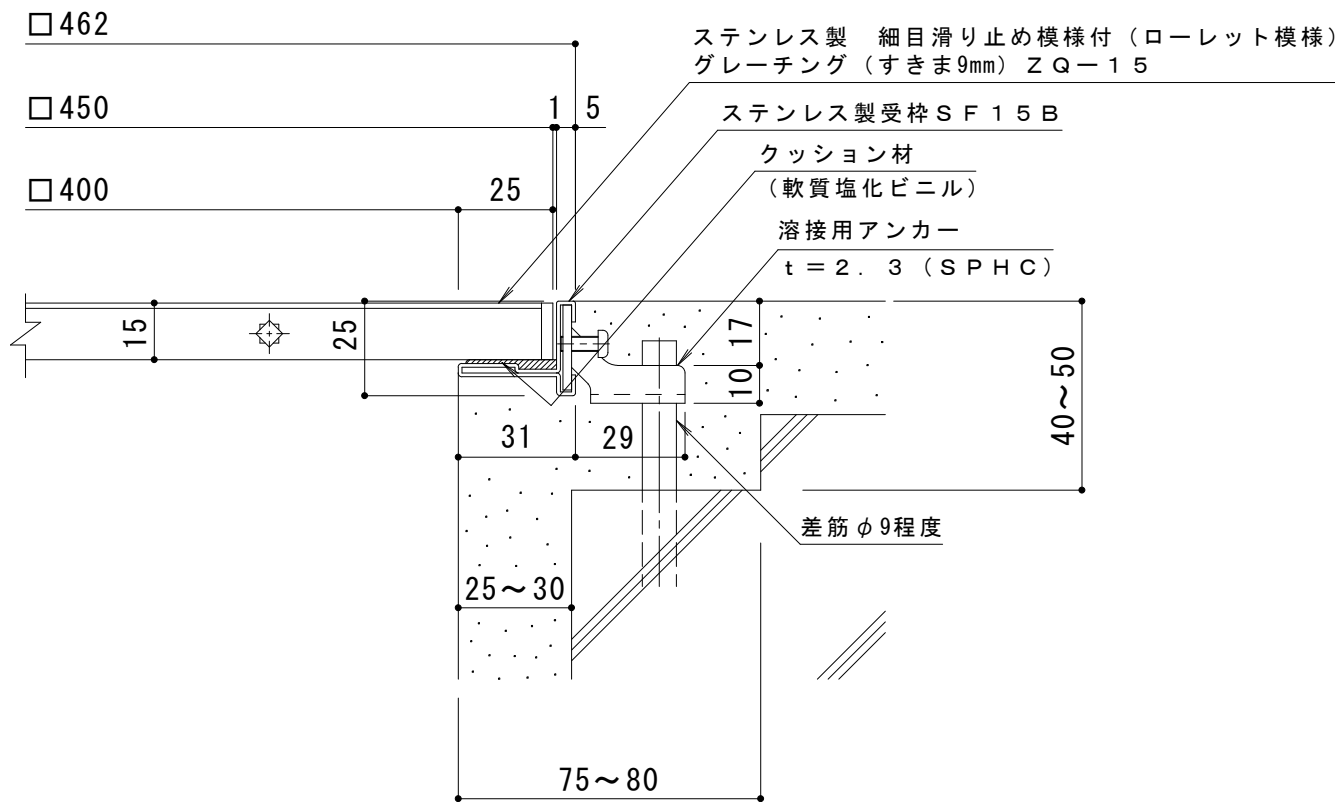

A断面詳細図 S = 1 : 2

メインバー詳細図 S = 1 : 2

仕様

ステンレス製 細目滑り止め模様付 (ローレット模様)
 グレーチング (すきま9mm) ZQ-15 450×450×15
 材質: メインバー SUS304 @17
 クロスバー SUS304 @100
 サイドバー SUS304
 ステンレス製受枠 SF15B (四方枠)
 材質: 冷間圧延ステンレス鋼板 (SUS304-2B)

| | | | | | | | | | |
|--------|-------|--------|--------|--------|--|--------|--------|-------|--|
| 訂 正 | 年・月・日 | 内 容 | 製 図 | 検 図 | 工事名称 | 製 図 | 検 図 | 作成年月日 | カネソウ株式会社 縮尺 1:10, 1:2 図番 3RP146239 |
| | ・ | | | | 図面名称 ステンレス製 細目滑り止め模様付 (ローレット模様) グレーチング (すきま9mm) ZQ-15 450×450×15 ステンレス製受枠SF15B (四方枠) | 渡部夏実 | 石川文和 | | |