

平面詳細図 S = 1 : 10

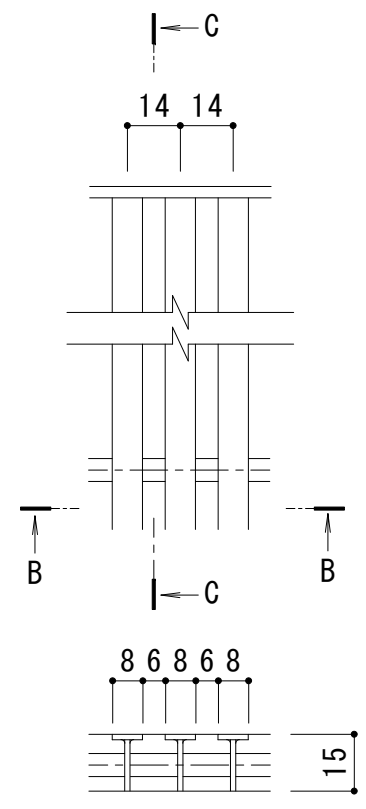

B-B断面図

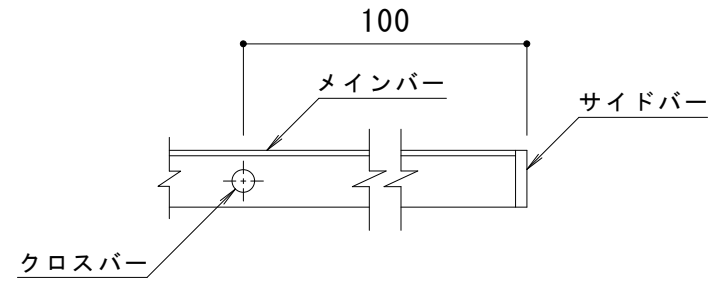

C-C断面図

メインバー詳細図 S = 1 : 2

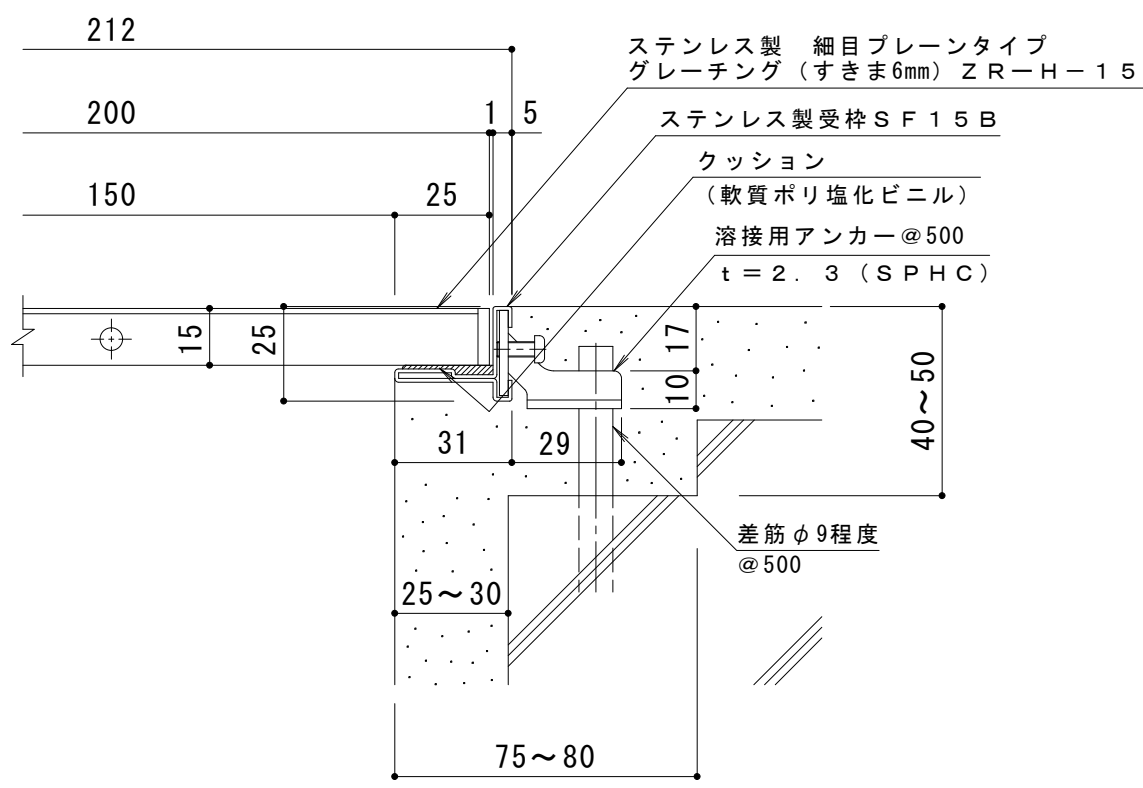

A断面詳細図 S = 1 : 2

仕様

- ステンレス製 細目プレーンタイプ
- グレーチング (すきま6mm) ZR-H-15 200×500×15
- 材質：メインバー SUS304 @14
- クロスバー SUS304
- サイドバー SUS304
- 定尺：498
- ステンレス製受枠 SF15B
- 材質：冷間圧延ステンレス鋼板 (SUS304-2B)
- 定尺：3000

| | | | | | | | | | | | | | | |
|--------|-------|---|---|---|---|---|---|--|-------|-------|---|---|-----------|-----------------------|
| 訂 正 | 年・月・日 | 内 | 容 | 製 | 図 | 検 | 図 | 工事名称 | 製 | 図 | 検 | 図 | 作成年月日 | カネノウ株式会社 3RP146260 |
| | ・ | ・ | | | | | | 図面名称 | 中西 絢音 | 石川 文和 | | | 縮尺 | |
| | ・ | | | | | | | ステンレス製 細目プレーンタイプ グレーチング (すきま6mm) ZR-H-15 200×500×15 ステンレス製受枠SF15B | | | | | 1:10, 1:2 | |