

平面詳細図 S = 1 : 10

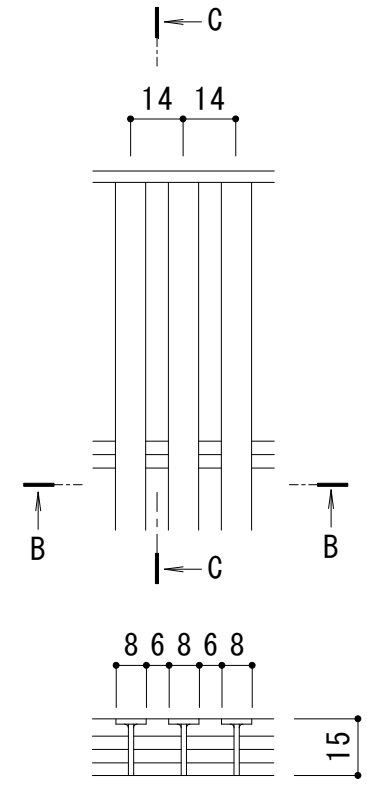

B-B断面図

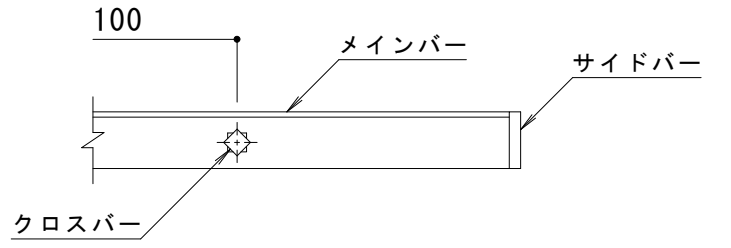

C-C断面図

メインバー詳細図 S = 1 : 2

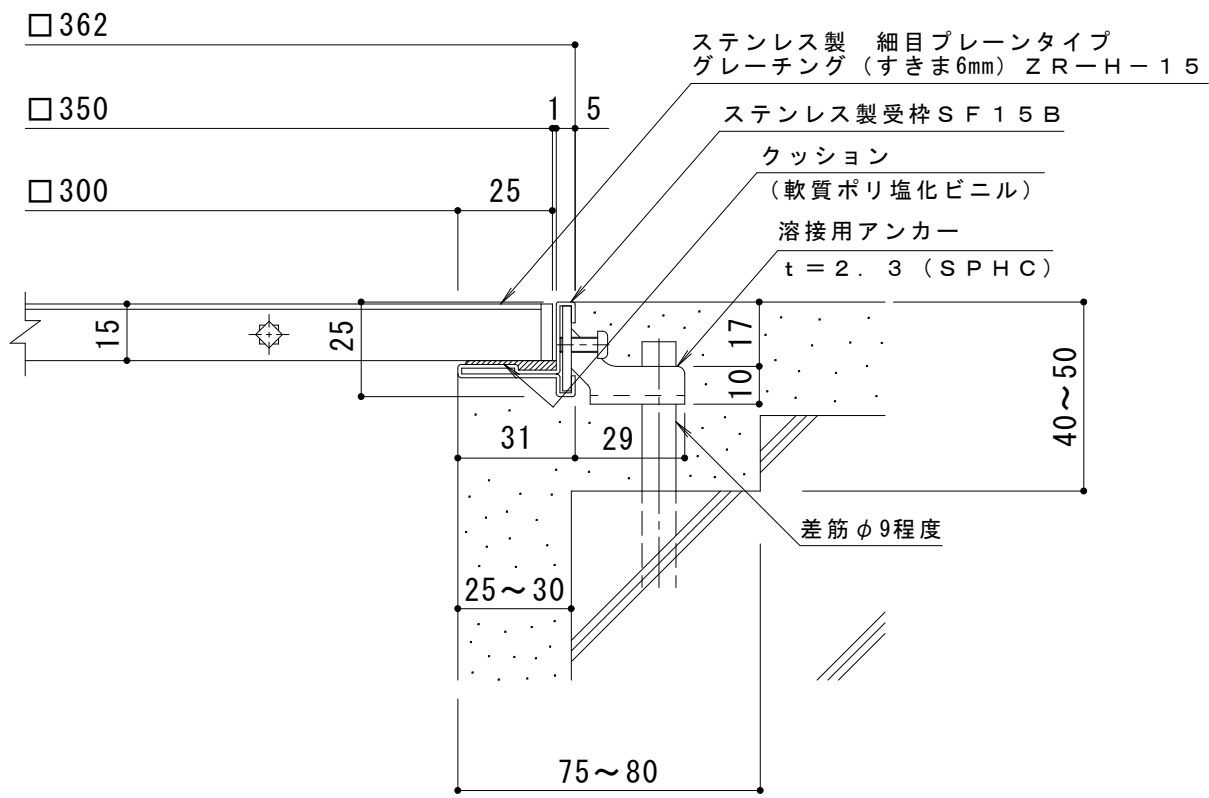

A断面詳細図 S = 1 : 2

仕様

ステンレス製 細目プレーンタイプ
 グレーチング (すきま6mm) ZR-H-15 350×350×15
 材質：メインバー SUS304 @14
 クロスバー SUS304 @100
 サイドバー SUS304

ステンレス製受枠 SF15B (四方枠)
 材質：冷間圧延ステンレス鋼板 (SUS304-2B)

訂	年・月・日	内	容	製	図	検	図	工事名称	製	図	検	図	作成年月日	カネソウ株式会社
	・							図面名称	中西	石川	文和	縮尺	1:10, 1:2	
正	・							ステンレス製 細目プレーンタイプ グレーチング (すきま6mm) ZR-H-15 350×350×15 ステンレス製受枠SF15B (四方枠)						3RP146264