

備考	密閉型・ステンレス目地 二重蓋タイプ	適用荷重	T-2
		破壊荷重	20kN (2,041kgf) 以上
		接触圧子	φ150mm
		標準質量	91.0kg

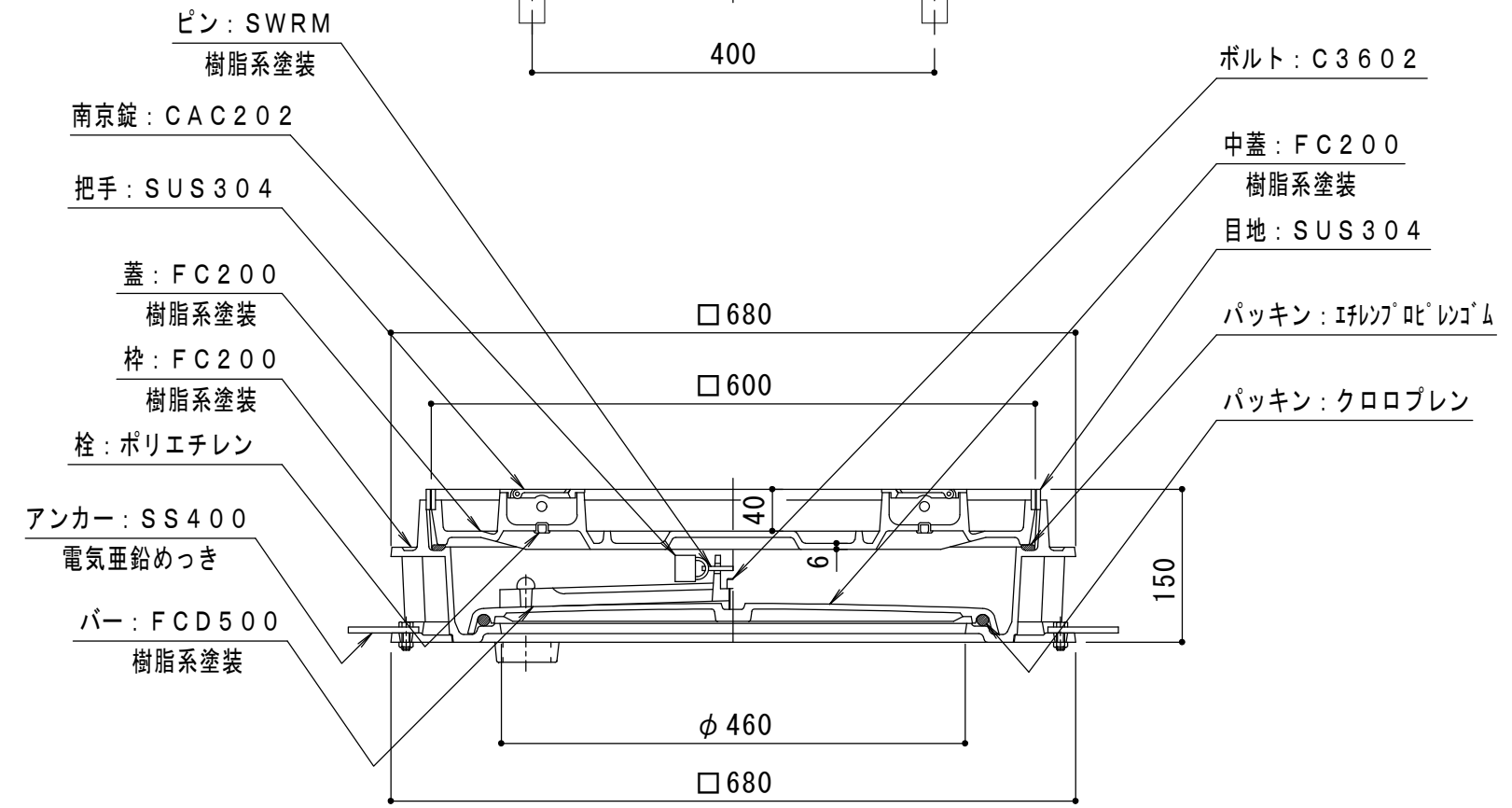
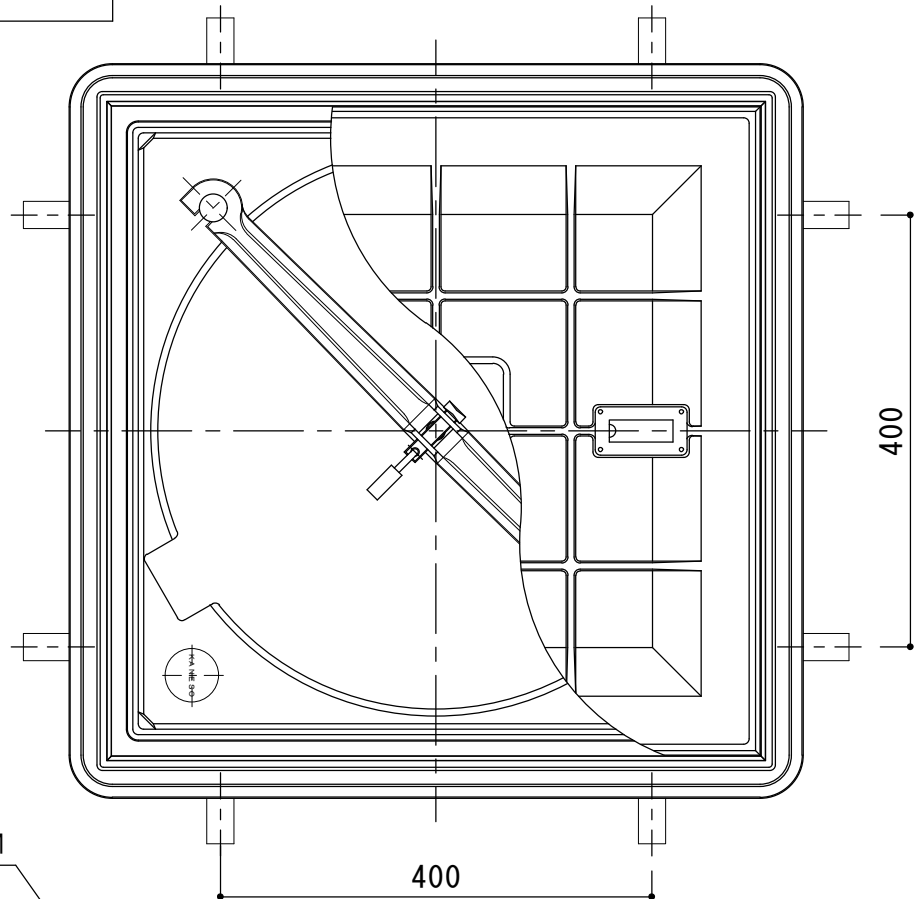

- ピン: SWRM
樹脂系塗装
- 南京錠: CAC202
- 把手: SUS304
- 蓋: FC200
樹脂系塗装
- 枠: FC200
樹脂系塗装
- 栓: ポリエチレン
- アンカー: SS400
電気亜鉛めっき
- パー: FCD500
樹脂系塗装

- ボルト: C3602
- 中蓋: FC200
樹脂系塗装
目地: SUS304
- パッキン: IFLIP® 吐レリゴム
- パッキン: クロロブレン

訂正	年・月・日	内	容	製図	検図	工事名称	製図	検図	作成年月日	カネソウ株式会社 縮尺 1:5√2 図番 3RM5454
	・					図面名称 タイル用 ステンレス目地 密閉型 (防水・防臭型) 二重蓋 充填深さ40mm カラー舗装用鉄蓋 MRKW-600	片山	大濱		