

平面詳細図 S = 1 : 10

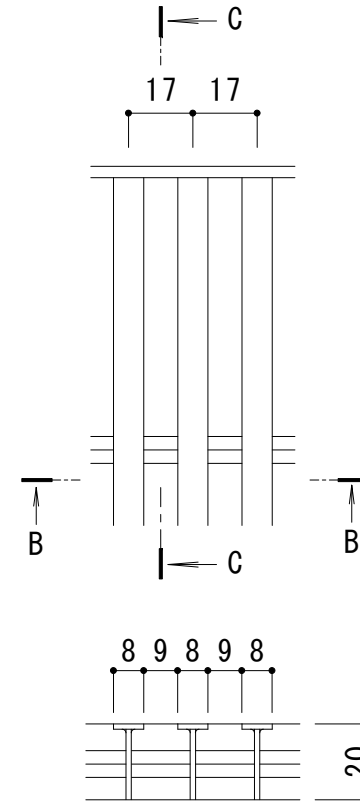

B-B断面図

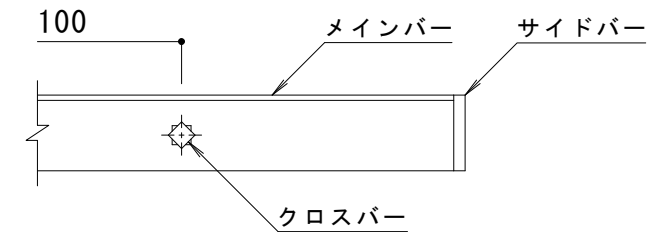

C-C断面図

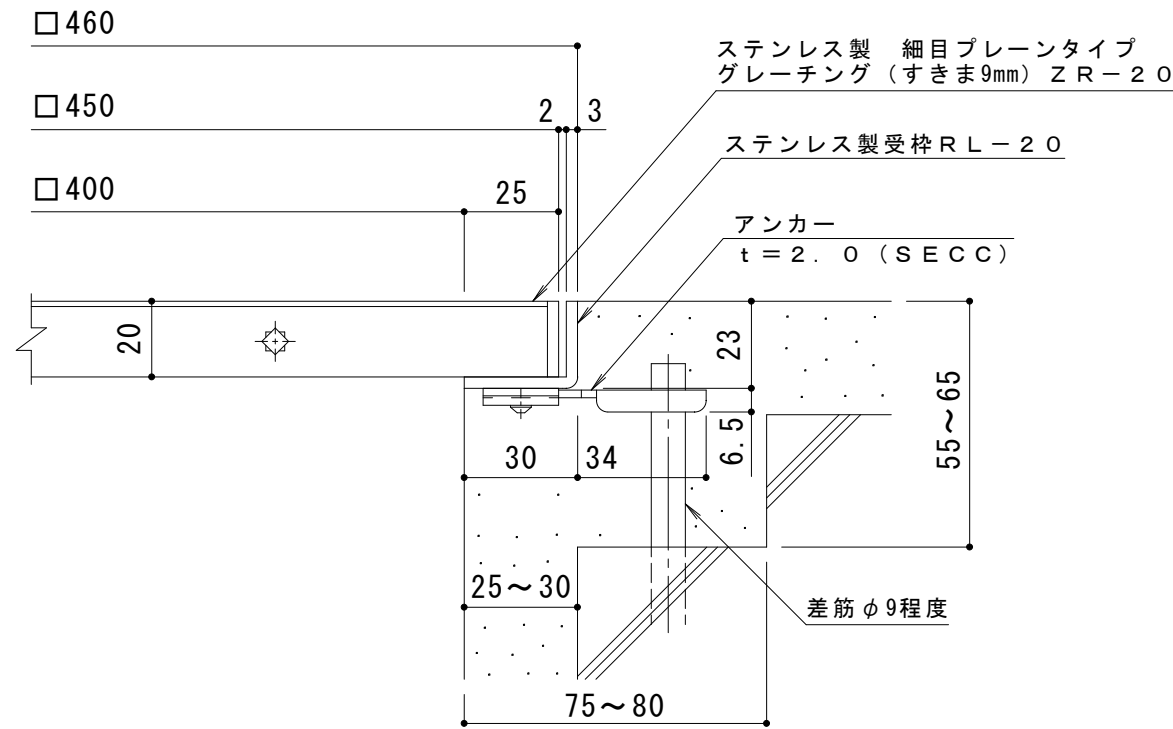

A断面詳細図 S = 1 : 2

メインバー詳細図 S = 1 : 2

仕様

ステンレス製 細目プレーンタイプ  
 グレーチング (すきま9mm) ZR-20 450×450×20  
 材質: メインバー SUS304 @17  
           クロスバー SUS304 @100  
           サイドバー SUS304  
 ステンレス製受枠 RL-20 (四方枠)  
 材質: ステンレス鋼板 t=3.0 (SUS304)

施工場所の状況に合わせて、アンカーをプライヤー等で折り曲げてご使用ください。

訂 正	年・月・日	内	容	製	図	検	図	工事名称	製	図	検	図	作成年月日	カネノウ株式会社 3RP146492
	年・月・日	年・月・日	年・月・日	年・月・日	年・月・日	年・月・日	年・月・日	図面名称 ステンレス製 細目プレーンタイプ グレーチング (すきま9mm) ZR-20 450×450×20 ステンレス製受枠RL-20 (四方枠)	中西 絢音	松崎 裕一	縮尺 1:10, 1:2	図番		