

蝶番: FCD600, 樹脂系塗装
 ピン: SUS304

受枠: FCD600, 樹脂系塗装

蓋: FCD700, 樹脂系塗装

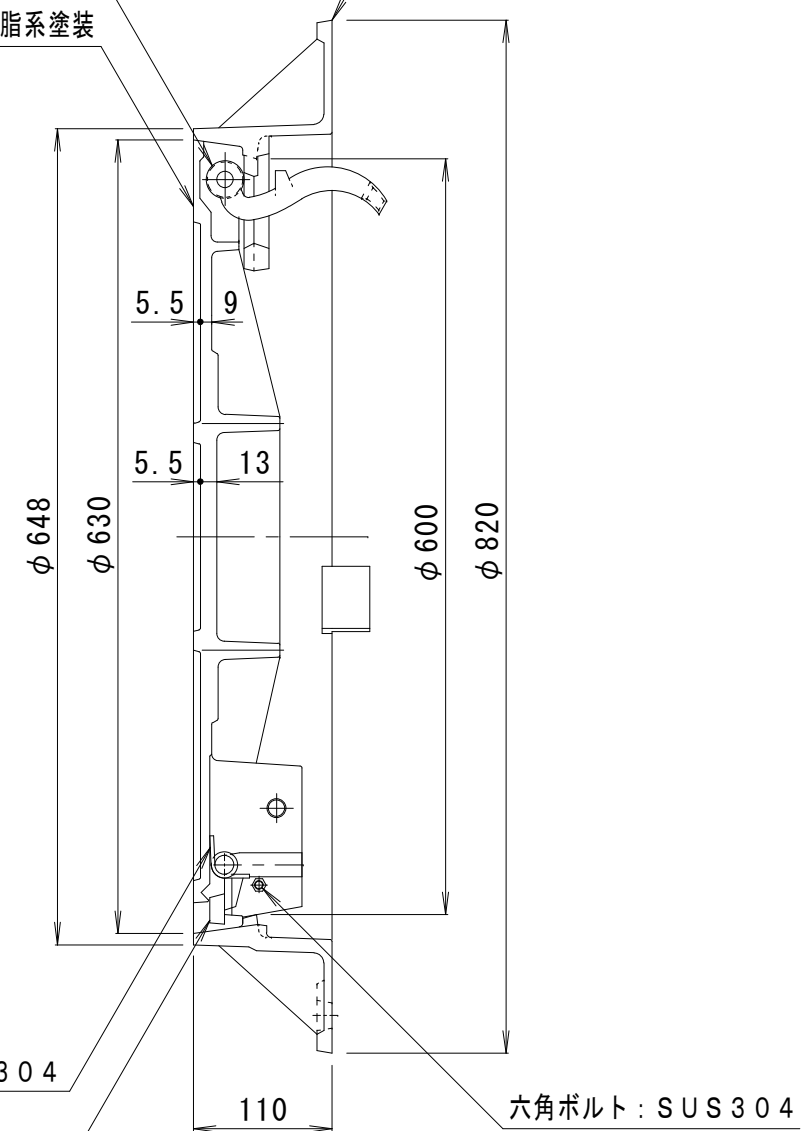

パール穴蓋: FCD600, 樹脂系塗装

仕様

- 使用区分: 大型車の交通の少ない車道
- 適用荷重: T-20
- 接触圧子: 200×500mm
- 試験荷重: 170kN {約17,300kgf}
- 負荷たわみ: 2.2mm以下
- 残留たわみ: 0.1mm以下
- 破壊荷重: 600kN {約61,200kgf}以上
- 標準質量: 78.0kg

関連規格

日本グラウンドマンホール工業会規格 JGMA A0002 該当製品

訂	年・月・日	内	容	製	図	検	図	工事名称	製	図	検	図	作成年月日	カネノウ株式会社	
正	図面名称 下水道用鉄蓋 急勾配受構造 逸脱防止型 蝶番式 ノンスリップタイプ	真鍋有紀	伊藤博幸	縮尺	1:6	図番		3RM21386
	MRZ-H-600-R							